

# Pressa reggiatrice mod. PR 2 3L

## Compression strapping machine mod. PR 2 3L

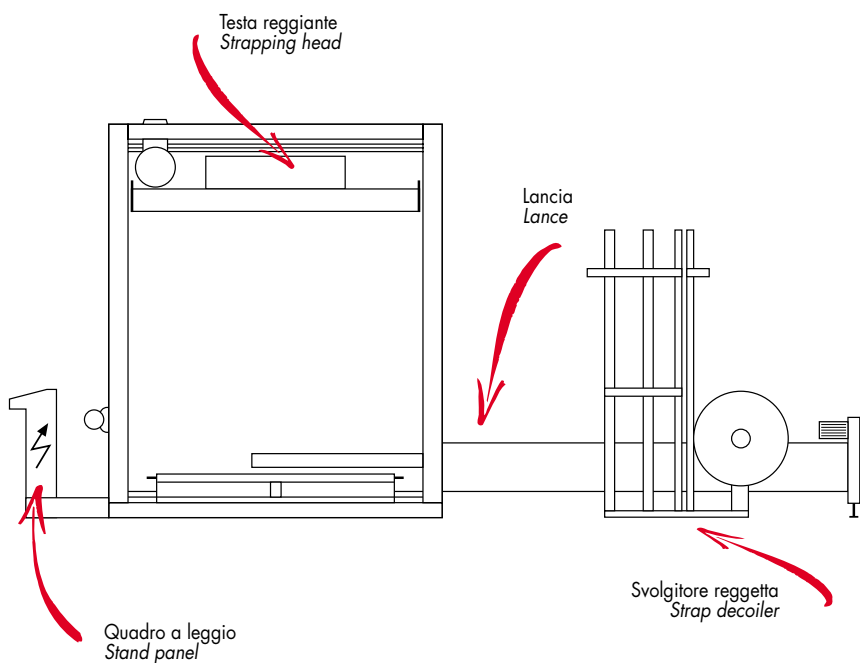

La pressa reggiatrice per pallets di cartoni, modello PR 2 3L è fornita completa di rulliera. È programmata per la centratura del pallet e può eseguire una o più reggiature in automatico. La macchina può reggiare pallets con un'altezza minima di 500 mm e massima di 2600 mm. L'interasse "lancia" della macchina è variabile, potendo usare indifferentemente 450 o 605 mm, la macchina è dotata di 3 lanciae per realizzare anche legature in croce. È possibile utilizzare indifferentemente reggetta in polipropilene oppure in poliesteres da 12 ÷ 15 mm x 0,8 mm. La pressa reggiatrice PR 2 3L, certificata dal marchio IMQ (Istituto del Marchio di Qualità) è conforme ai requisiti essenziali di sicurezza della Direttiva Macchine CEE 89/336.

The compression strapping machine for cardboard pallets mod. PR 2 3L is provided with roller conveyor. It is programmed for pallets centering and can perform one or more automatic strapping. The machine can straps pallets with heights ranging from min. 500 mm to max. 2600 mm. The distance between centers for the machine's strapping arm is variable and can be adjusted at will from 450 to 605 mm. The machine is fitted with three arms so that strapping can also be done in cross-stitch fashion. It is possible to use indifferently 12 ÷ 15 mm x 0,8 mm polypropylene or polyester strap. The PR 2 3L type, certified by the IMQ mark (Italian Quality Mark Institute) complies to the basic safety requirements of the EEC 89/336 Machines Directive.

Il Servizio Tecnico Emmepi è a completa disposizione per illustrare le caratteristiche, le modalità di impiego e le possibilità di installazioni delle macchine illustrate.

*The Emmepi Technical Service is at your complete disposal to show the characteristics, employ modes and installation possibilities of the machines.*

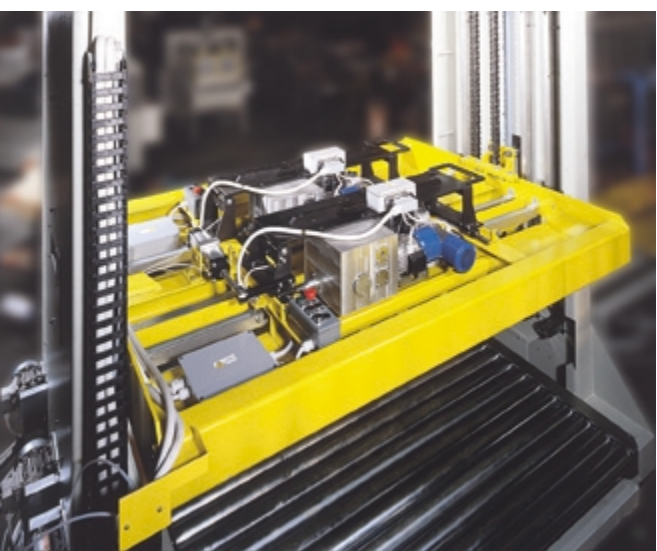

### Pressa reggiatrice Compression strapping machine

Mod. PR 2 3L	219 3L	223 3L	226 3L
Alimentazione elettrica Power supply	400V x 3 +T	400V x 3 +T	400V x 3 +T
Potenza assorbita Absorbed power	7.4 kW	10.4 kW	10.8 kW
Produzione al minuto Production per minute	6	4	4
Bobina Ø max mm Reel Ø max mm	600	600	600
A mm	1900	2300	2600
B mm	2800	3100	3400

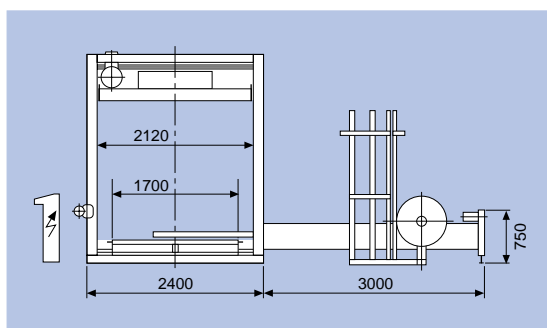

Dimensioni in mm.  
Size in mm.

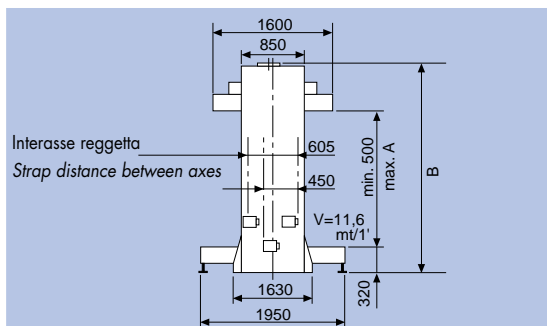
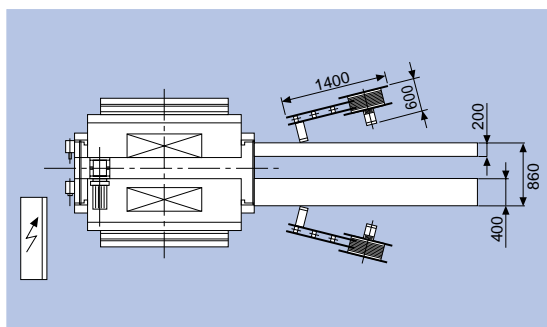

#### EMMEPI s.r.l.

20070 Dresano (Milano) Italy  
Via P. Lombardi s/n  
Phone +39 02 98170099  
Fax +39 02 98237489  
Web: [www.emmepisrl.com](http://www.emmepisrl.com)  
[www.reggiatrici.com](http://www.reggiatrici.com)

Per motivi tecnici o commerciali la Emmepi S.r.l. si riserva la facoltà di modificare, in qualsiasi momento, senza obbligo di preavviso, i dati e i prodotti contenuti nel presente foglio illustrativo.

*For technical or commercial reasons, Emmepi S.r.l. reserves the right to modify, in any time, without prior warning, the data and products contained in this sheet.*