

# Pressa reggiatrice mod. PR 2 MFL

## Compression strapping machine mod. PR 2 MFL

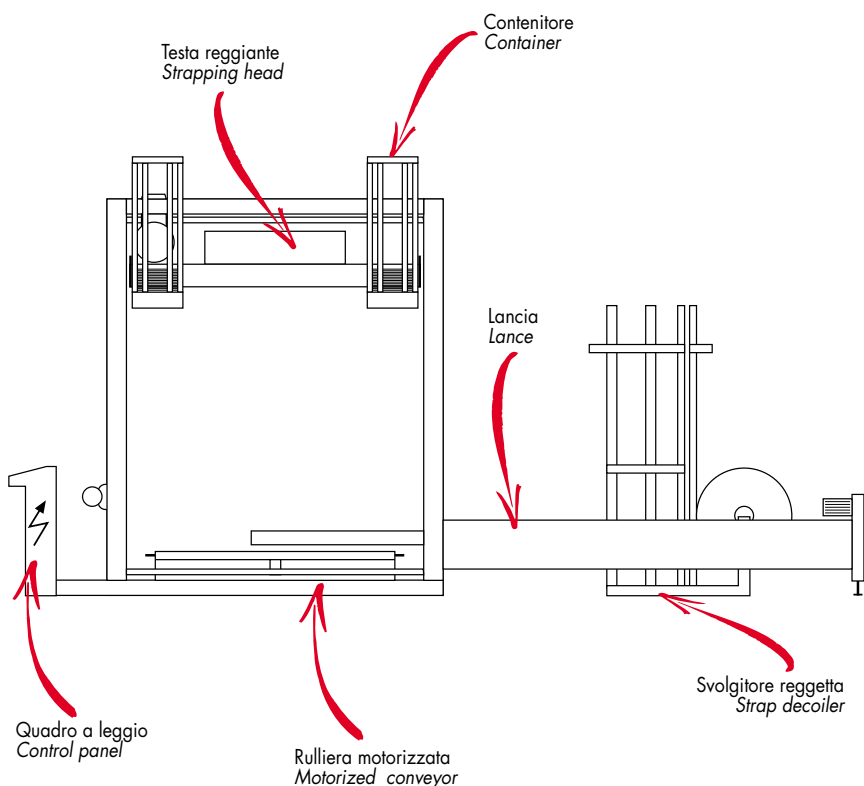

La pressa reggiatrice PR 2 MFL può reggiare pallets e ballotti di cartone con un'altezza minima di 500 mm e massima di 2550 mm. È programmata per la centratura del prodotto e può eseguire due o più reggiature in automatico. È possibile utilizzare indifferentemente reggette in polipropilene oppure in poliestere da 12 a 15 mm x 0,8 mm. Progettata per la protezione del prodotto mediante fogli di cartone da 800 x 300 mm, la pressa reggiatrice PR 2 MFL viene fornita con rulliera motorizzata incorporata; certificata dal marchio IMQ (Istituto del Marchio di Qualità), è conforme ai requisiti essenziali di sicurezza della Direttiva Macchine 89/336/CEE.

*Compression strapping machine mod. PR 2 MFL for cardboard pallets and bales with heights ranging from 500 mm to 2,550 mm. It is programmed for product centering and can perform two or more automatic strappings. It is possible to use either a polypropylene or polyester strap, size 12 to 15 mm x 0,8 mm. The compression strapping machine mod. PR 2 MFL is designed for protecting products with 800 x 300 mm cardboard sheets and is equipped with a motorized roller conveyor. The machine is certified by the IMQ mark (Italian Quality Mark Institute) and complies with the main safety requirements of the EEC 89/336 Machines Directive.*

Il Servizio Tecnico Emmepi è a completa disposizione per illustrare le caratteristiche, le modalità di impiego delle macchine illustrate.

*The Emmepi Technical Service is at your complete disposal to show the characteristics, employ modes of the machines.*

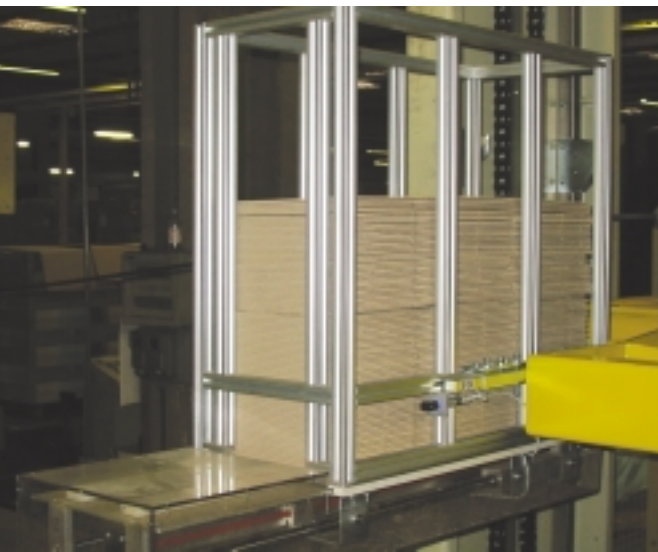

### Pressa reggiatrice Compression strapping machine

Mod. PR 2 MFL	219	219 2L	223	223 2L	226	226 2L
Alimentazione elettrica Power supply	400V x 3 +T					
Potenza max assorbita kW Absorbed power kW (max)	10	10	10	10	10	10
Produzione all'ora Production (per hour)	100	90	100	90	100	90
Bobina Ø max mm Reel Ø max mm	600	600	600	600	600	600
A mm	1900	1900	2300	2300	2600	2600
B mm	2800	2800	3100	3100	3400	3400

Le lance sono fornibili a richiesta.  
*The lances can be supplied upon request.*

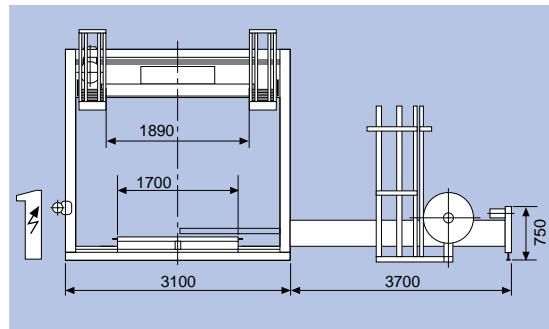

Dimensioni in mm.  
Size in mm.

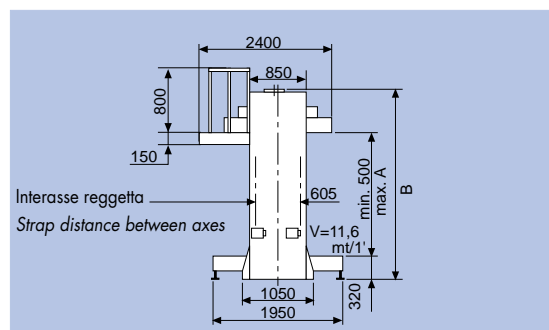
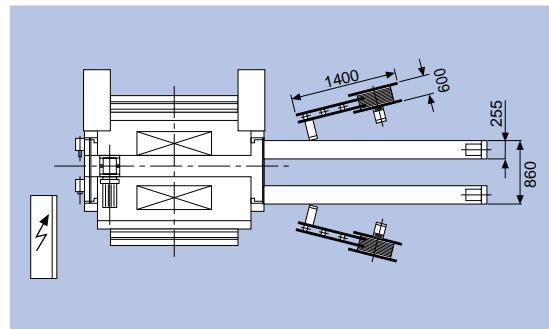

#### EMMEPI s.r.l.

20070 Dresano (Milano) Italy  
Via P. Lombardi s/n  
Phone +39 02 98170099  
Fax +39 02 98237489  
Web: [www.emmepisrl.com](http://www.emmepisrl.com)  
[www.reggiatrici.com](http://www.reggiatrici.com)

Per motivi tecnici o commerciali la Emmepi S.r.l. si riserva la facoltà di modificare, in qualsiasi momento, senza obbligo di preavviso, i dati e i prodotti contenuti nel presente foglio illustrativo.

*For technical or commercial reasons, Emmepi S.r.l. reserves the right to modify, any time, without prior warning, the specifications and products contained in this sheet.*